

Les embrayages *Powerbloc* de CVTech-IBC sont pré-calibrés en usine pour des modèles spécifiques de motoneiges. Toutefois, selon les conditions d'utilisations (altitude, température, type de neige, etc.), l'état de votre véhicule (configuration de chenille : longue vs courte, large vs étroite) ou toutes autres modifications, votre embrayage *Powerbloc* peut nécessiter de légers ajustements pour obtenir le régime moteur optimum en accélération.

## Avant de débiter l'ajustement

Afin de s'assurer du fonctionnement optimal de votre nouvel embrayage *Powerbloc*, assurez-vous que :

- Votre embrayage secondaire (réceptrice) en place est propre et en bonne condition. Nettoyez, inspectez et remplacez au besoin les pièces usées.
- Vous utilisez la courroie recommandée par le fabricant de votre motoneige et que celle-ci est en bonne condition.

### ÉTAPES À SUIVRE POUR L'AJUSTEMENT DU RÉGIME MOTEUR

#### 1- Ajustement de la courroie

Reportez-vous au manuel d'utilisation du fabricant de votre motoneige.

#### 2- Calibration du régime moteur en accélération

Principe: Le nombre de masses à l'intérieur des blocs détermine les tours par minutes (RPM) d'opération.

- Pour augmenter les tr/min (RPM) : réduire le nombre de masse (item 2 – voir schéma).
- Pour réduire les tr/min (RPM) : augmenter le nombre de masse (item 2 – voir schéma).

*ⓘ* Pour la procédure de démontage de votre embrayage *Powerbloc*, veuillez-vous référer au manuel d'entretien fourni avec celui-ci.

Ajoutez ou enlevez une masse (item 2) à la fois pour chacun des blocs, jusqu'à ce que le comportement désiré soit atteint.

#### IMPORTANT

Assurez-vous que les trois blocs comportent une quantité identique de masses (items 2, 3, 4 – voir schéma).

*ⓘ* Les items 3 et 4 ne sont pas présents dans tous les assemblages. Si l'un et/ou l'autre sont présents, il est important de ne pas les enlever et de les laisser assemblés dans l'ordre du schéma ci-dessous.

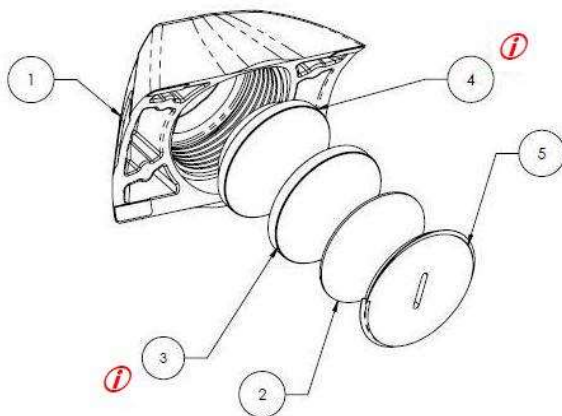

Pièces de calibration- Powerbloc 80

#	# de Pièce	Description	Poids
1	1130-3001	Bloc	44 gr.
2	1135-3001	Masselotte	5.7 gr.
4	1135-3003	Masselotte	54.5 gr.
5	1150-3001	Capsule fileté	3.3 gr.

### 3- Régime d'engagement

Une fois la calibration du régime moteur en accélération terminée, il se peut que le régime moteur à l'engagement ait varié et/ou que vous vouliez le modifier. Le régime moteur à l'engagement peut être modifié en changeant le ressort. Un ressort ayant une valeur de charge à l'engagement plus faible abaissera le régime d'engagement, produira des départs plus doux et un meilleur contrôle du véhicule à basse vitesse. À l'inverse un ressort ayant une valeur de charge à l'engagement plus élevée produira des départs brusques et plus sportifs. Voir le tableau des ressorts disponibles.

#### ATTENTION

Ne jamais retirer le ressort sans prendre les précautions et les outils appropriés. Le ressort est compressé dans l'assemblage, retirer ou installer le ressort sans prendre les précautions nécessaires peut occasionner des blessures graves. (Outils de compressions pour ressort p/n : 5055-0002)

#### IMPORTANT

Le changement de ressort doit se faire en respectant la valeur de charge à vitesse maximum du ressort tel que la calibration initiale de la CVT. Un changement de la valeur de charge à vitesse maximum du ressort modifiera le régime moteur en accélération. L'utilisation de ressorts d'autres fabricants est déconseillée. Ils peuvent engendrer un coincement et/ou endommager votre l'embrayage Powerbloc.

ⓘ Référez-vous au guide d'entretien du fabricant de la motoneige pour retirer et réinstaller l'embrayage.

#### Tableau des ressorts disponibles

Powerbloc 80	Numéro	Code de couleur (référence)	Charge à l'engagement (Newton)	Charge à vitesse maximum (Newton)	Constante (N/mm)
			à 72 mm	à 45 mm	
	1151-1118	Blanc-Violet-Violet-Rose	500	700	7
1151-1120	N/A	500	1100	22	
1151-1129	N/A	700	1100	15	
1151-1131	N/A	700	1600	33	
1151-1132	N/A	800	1100	11	
1151-1133	N/A	800	1300	19	
1151-1134	N/A	800	1600	30	
1151-1135	N/A	900	1300	15	

Pour du soutien technique, veuillez-vous référer à votre concessionnaire ou à :



**CVTech-AAB**

Canada : 1-800-518-7220 / USA : 1-866-802-2404  
3037 blvd Frontenac East, Thetford Mines, QC, Canada  
[www.cvtech-aab.com/](http://www.cvtech-aab.com/) info@cvtech-aab.com